

**Distributeur de boissons  
Distributeur de Chocolat Chaud 3L  
- noir**

REPÈRE # \_\_\_\_\_

MODELE # \_\_\_\_\_

NOM # \_\_\_\_\_

SIS # \_\_\_\_\_

AIA # \_\_\_\_\_



560018 (LOLA3)

Distributeur de Chocolat  
Chaud 3L - noir

### Description courte

**Repère No.** \_\_\_\_\_

Distributeur de chocolat chaud compact. Capacité 3l, récipient amovible pour stockage au froid. Facile à nettoyer

### Caractéristiques principales

- Distributeur de chocolat chaud idéal aussi pour les petites localités grâce à son design compact.
- Bol transparent et extractible qui peut être facilement mis au réfrigérateur pendant la nuit.
- Le robinet vertical est facile à nettoyer et à démonter.

APPROBATION: \_\_\_\_\_

Avant

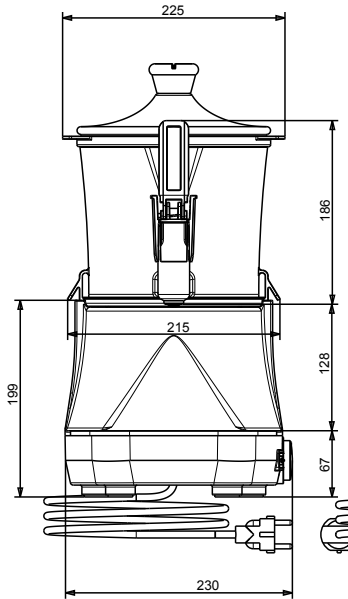

Côté

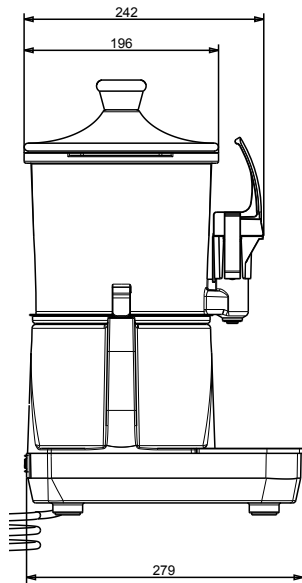

Dessus

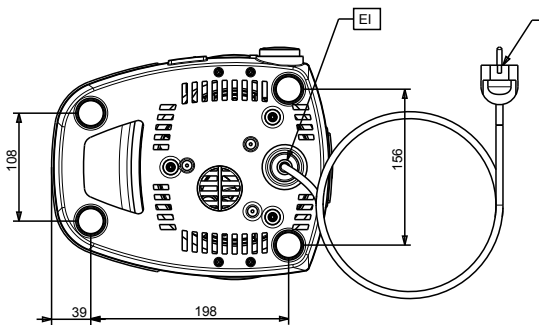

**Électrique**

Voltage :	220-240 V/1 ph/50 Hz
Puissance de raccordement	0.85 kW

**Informations générales**

Poids net :	5.2 kg
Poids brut :	7 kg
Hauteur brute :	490 mm
Largeur brute :	320 mm
Profondeur brute :	360 mm
Volume brut :	0.06 m <sup>3</sup>